



ИНСТРУКЦИЯ
по установке душевой кабины

Isbirni Low tray 90

Исбирни с низким поддоном 90

90x90x221 см

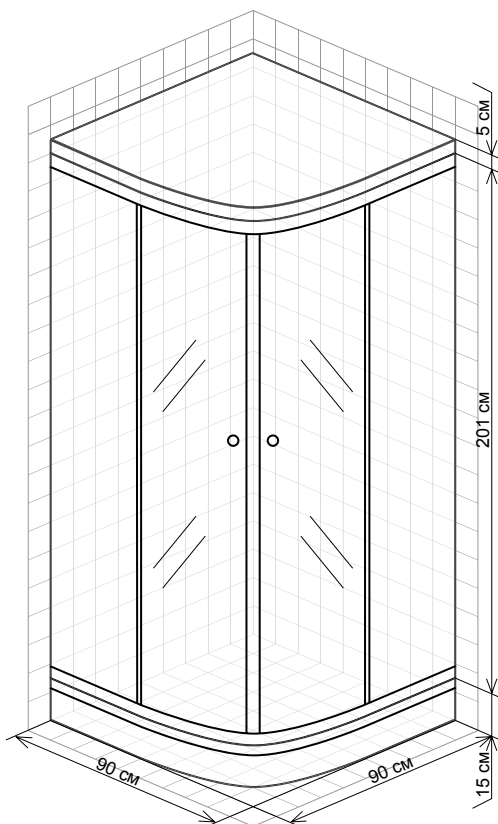

Isbirni Low tray 90

Исбирни с низким поддоном 90

СБОРКА КАБИНЫ И УСЛОВИЯ ЭКСПЛУАТАЦИИ

Будьте внимательны при распечатывании!

НЕ ВЫБРАСЫВАЙТЕ крепежные элементы с упаковкой.

Сборку и монтаж производите согласно инструкции, в которой наглядно отражена последовательность сборки элементов душевой кабины.

Рабочее давление от 0,5 до 2,5 бар – максимум. Если существует опасность повышения давления в водопроводной сети, необходимо установить редукторы.

Подключение к водопроводной сети осуществляйте через фильтры, исключающие попадание абразивных веществ в смеситель и на поверхности кабины.

Душевая кабины рассчитана на эксплуатацию в помещениях при температуре окружающей среды от +10°C до + 40°C.

Периодически протирайте поверхности мягкой губкой с моющими средствами, не содержащими абразивных составляющих и кислот.

Важно! Щелевой уплотнитель не гарантирует герметичности соединений, дополнительно используйте герметик на всех соединениях.

МЕРЫ ПРЕДОСТОРОЖНОСТИ:

- 1. Установка кабины должна производиться специалистом сервисного центра с обязательной отметкой в гарантийном талоне.**
2. Рабочее давление воды от 0,5 до 2,5 бар.
3. По окончании использования кабины необходимо перекрыть подачу холодной и горячей воды к кабине.
4. Температура горячей воды, подаваемой к кабине, не должна превышать 70°C.

5. Уровень канализации не должен превышать 50 мм от пола до центра канализационной трубы.
6. Максимальная нагрузка на поддон 150 кг.
7. Необходима установка фильтров очистки воды.
8. Органические растворители, содержащие в своем составе ацетон, аммиак, кислотные смеси, могут разрушить детали кабины. Важно избегать попадания таких веществ в кабину.
9. Данный товар предназначен для использования в закрытом помещении. Необходимо избегать попадания прямого солнечного света и не использовать кабину вне помещений.

- Гарантия 1 год.
- Срок службы душевой кабины 5 лет при условии выполнения требований монтажа и эксплуатации.

Производитель не несет ответственности за повреждение кабины в случае ее неправильной установки.

- Область применения: ванная комната.
- Материал:
 - поддон – полистирол с акриловым покрытием;
 - стенки и двери – безопасное стекло;
 - элементы каркаса кабины – алюминий. Не подвержен коррозии.
- Товар не подлежит обязательной сертификации и обязательному декларированию соответствия.

Производитель/Страна/Адрес/Өндіруші/Мекенжай: Vidage. 44 б, бул. Сент-Антуан, 78150 Ле-Шене, Франция. Сделано в КНР/Қытайда жасалған. *Товарный знак/Тауар белгісі:* Vidage.

Поставщик/Импортер/ Организация, уполномоченная на принятие претензий по качеству товара:

В РФ: ООО «САН БАЗИС». ИНН/КПП 5040126224/504001001. 140121, Россия, Московская обл., Раменский р-н, пос. Ильинский, ул. Краснознаменная, 53а. Тел.: +7 (49646) 268-32.

В Республике Казахстан/Жеткізуші/Импортшы/ Қазақстан Республикасына Тауардың сапасы бойынша наразылықтарды қабылдауға өкілетті тұлға:

ТОО «Леруа Мерлен Казахстан»: Республика Казахстан, 050000, г. Алматы, ул. Кунаева, 77, БЦ «ParkView», 6 этаж, офис № 07/«Леруа Мерлен Қазақстан» ЖШС: Қазақстан, 050000, Алматы қаласы, Қонаев көшесі, 77, «Park View» БО, 6-шы қабат, № 07 офис.

В Республике Беларусь: ООО «Леруа Мерлен Бел», 220020, Республика Беларусь, город Минск, проспект Победителей, 100, офис 503.

Дата производства/Шығарылған күні/Date of production:

СПИСОК ДЕТАЛЕЙ ДУШЕВОЙ КАБИНЫ

Наименование детали	Обозначение	Количество шт.
Упаковка 1/3		
Душевой поддон	D	1
Регулируемые ножки	F	4
Сифон	E	1
Крыша	I	1
Профиль хромированный для кабины верхний	M	1
Профиль хромированный для кабины нижний	K	1
Смеситель холодная/горячая вода	U	1
Душевой комплект: * душевая лейка 3-х режимный, * шланг для душа, * штанга 75 см, * большая мыльница 25x10,5 см	B4	1
Верхний душ Ø 20 см	E1	1
Штуцер для подключения душевого шланга	B1, B3	1
Комплект шлангов и штуцеров для подключения к водопроводу	L	Комплект
Комплект роликов: – ролик верхний	D1-1	4
– ролик нижний	D1-2	4
– декоративный колпачок	D1-3	8
Ручки дверные	C1	2
Упаковка 2/3		
Неподвижная белая задняя стенка правая	G	1
Неподвижная белая задняя стенка левая с отверстиями под душевой комплект	H	1
Упаковка 3/3		
Неподвижное боковое стекло правое/левое	O	2
Раздвижная дверь правая/левая	P	2
Боковые профили правый/левый	N	2
Магнитный уплотнитель	C2	2
Щелевой уплотнитель	C3	2
«П»-образный уплотнитель	П	2

НЕОБХОДИМЫЙ ИНСТРУМЕНТ (не входит в комплект поставки)



Горизонтальная линейка



Гаечный ключ

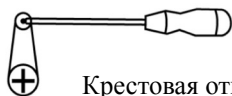

Крестовая отвертка

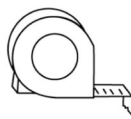

Сантиметр

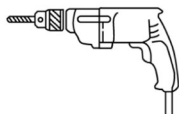

Дрель



Герметик



Ø 3 мм

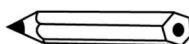

Карандаш

НАБОР КРЕПЕЖА И АКСЕССУАРЫ

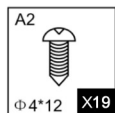

Саморез

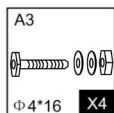

Болт

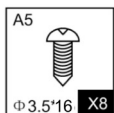

Саморез

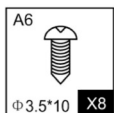

Саморез

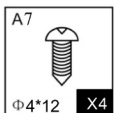

Саморез

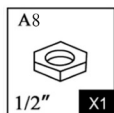

Гайка

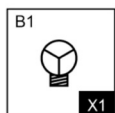

Штуцер

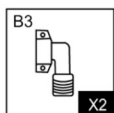

Штуцер

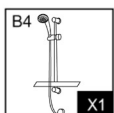

Душевой комплект

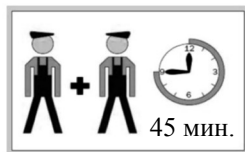

Время сборки кабины 45 мин.

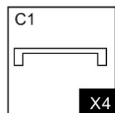

Ручки

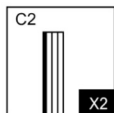

Уплотнители
Магнитный

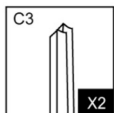

Щелевой

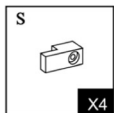

Фиксатор

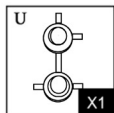

Смеситель

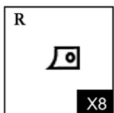

Резиновый
упор

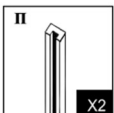

П-образный
уплотнитель

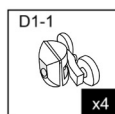

Ролики

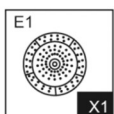
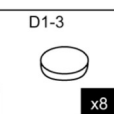
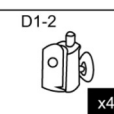

Верхний душ

1. СБОРКА КАРКАСА И УСТАНОВКА ПОДДОНА

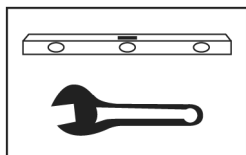

Используемый инструмент

1. Открыть коробку и вытащить поддон. Прежде всего снимите защитную пленку с поддона. Установите сифон.
2. Поставьте поддон на ровное место и сверху приложите линейку с уровнем. При помощи регулируемых ножек F выровняйте высоту поддона в строго горизонтальном положении.
3. Установите шланг в сливное отверстие. Пустите воду для проверки герметичности.

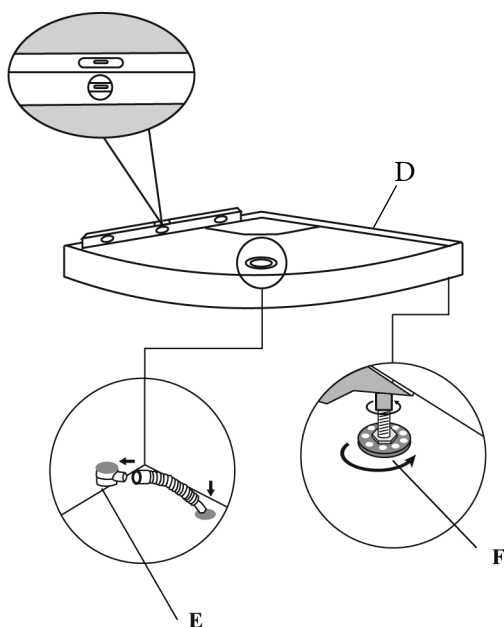

2. УСТАНОВКА ДУШЕВОГО КОМПЛЕКТА

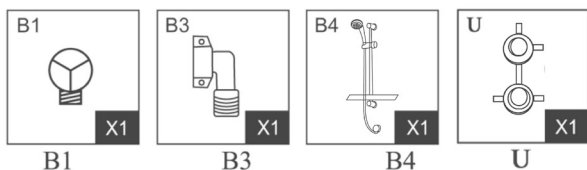

Используемые детали

1. Выньте левую неподвижную белую стенку кабины Н с отверстиями под душевой комплект, откройте коробку с аксессуарами.
2. Достаньте душевой комплект В4. Закрепите душевой комплект на стенке.
3. Присоедините душевой шланг к штуцеру В3.
4. Прикрепите смеситель U.

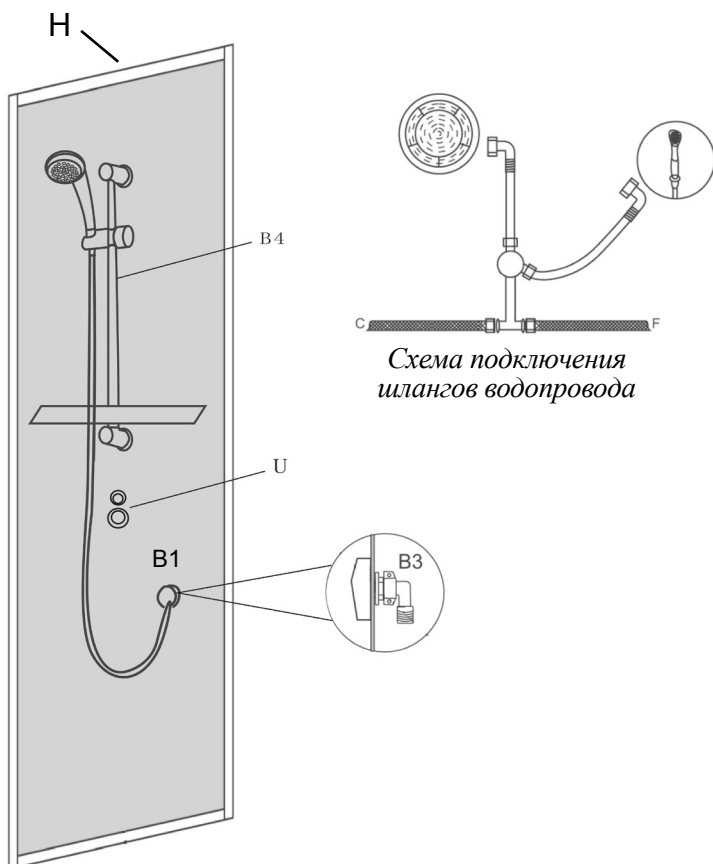

3. СОЕДИНЕНИЕ СТЕНОК КАБИНЫ

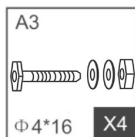

Болт

Используемые детали

1. Достаньте из коробки правую неподвижную белую стенку кабины G. Соедините стенки H и G, используя саморезы А3.

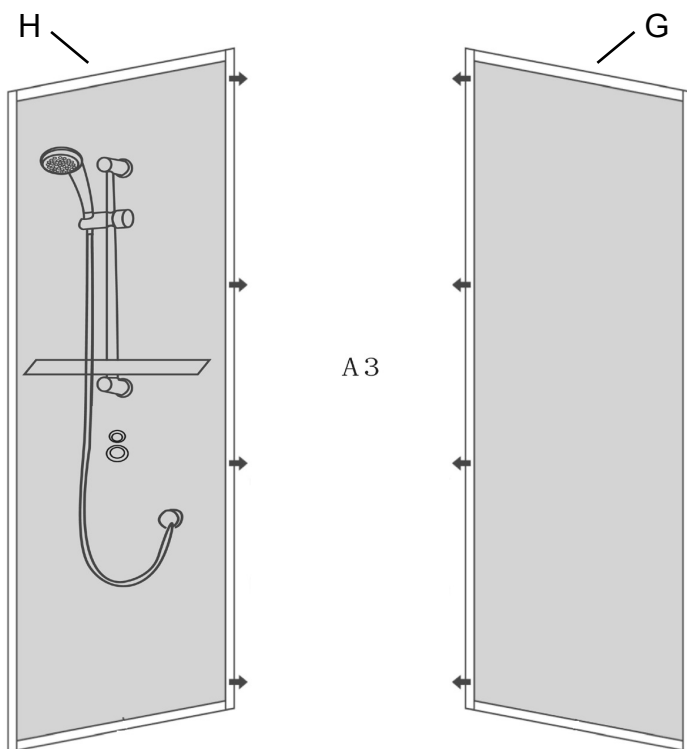

4. УСТАНОВКА ЗАДНИХ СТЕНОК Н И G НА ПОДДОН

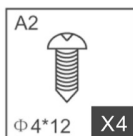

A2

Используемые детали

1. Установите стенки в сборе на поддон D.
2. Просверлите отверстия диаметром 3 мм.
3. Закрепите саморезами A2.

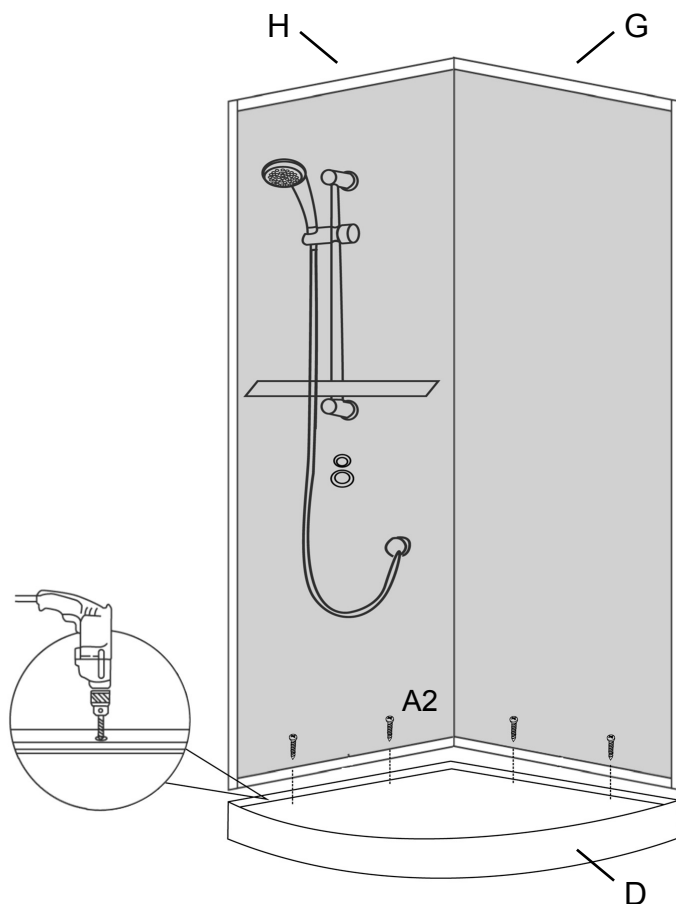

5. УСТАНОВКА ДВЕРЕЙ

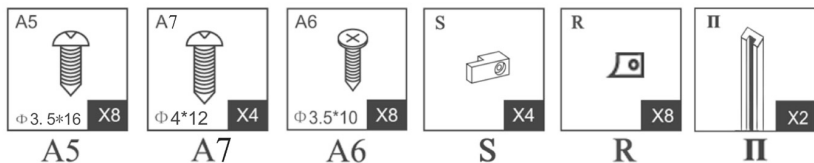

Используемые детали

1. Подготовьте направляющие для дверей.
2. Используйте саморезы А5 для соединения верхних и нижних направляющих.
3. Наденьте П-образный уплотнитель П на неподвижные боковые стекла и вставьте в вертикальный профиль. Закрепите снизу и сверху фиксаторами S и саморезами А7.
4. Прикрепите резиновые упоры R саморезами А6 к верхним и нижним дугам.

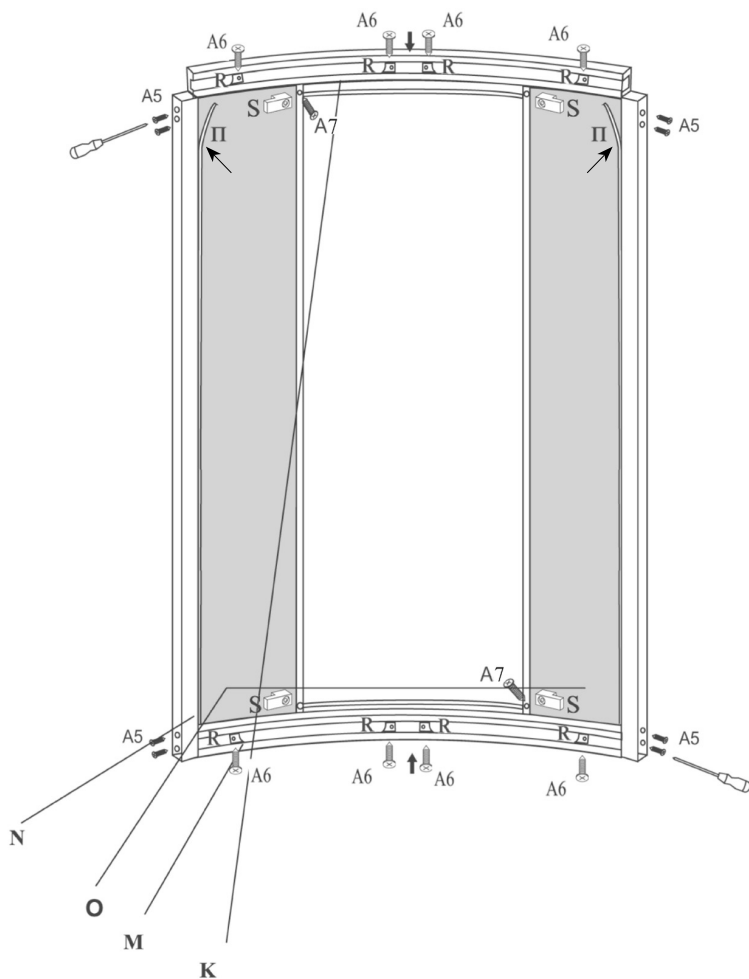

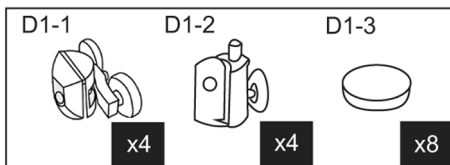

Используемые детали

5. Установите на раздвижные двери ролики D, магнитный уплотнитель C2, ручки C1, F-образный уплотнитель C3.

ВНИМАНИЕ! Ролики разные: верхние и нижние.

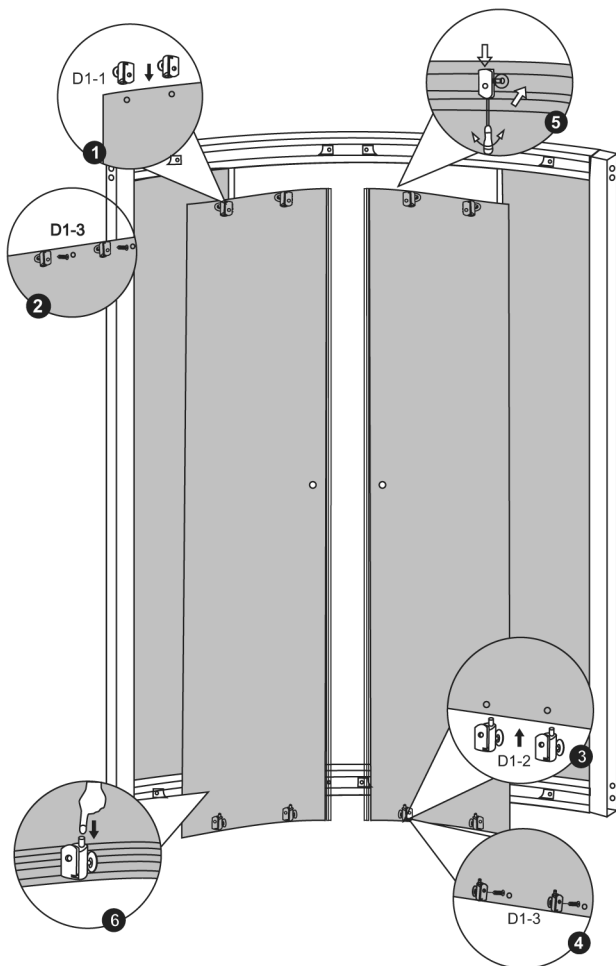

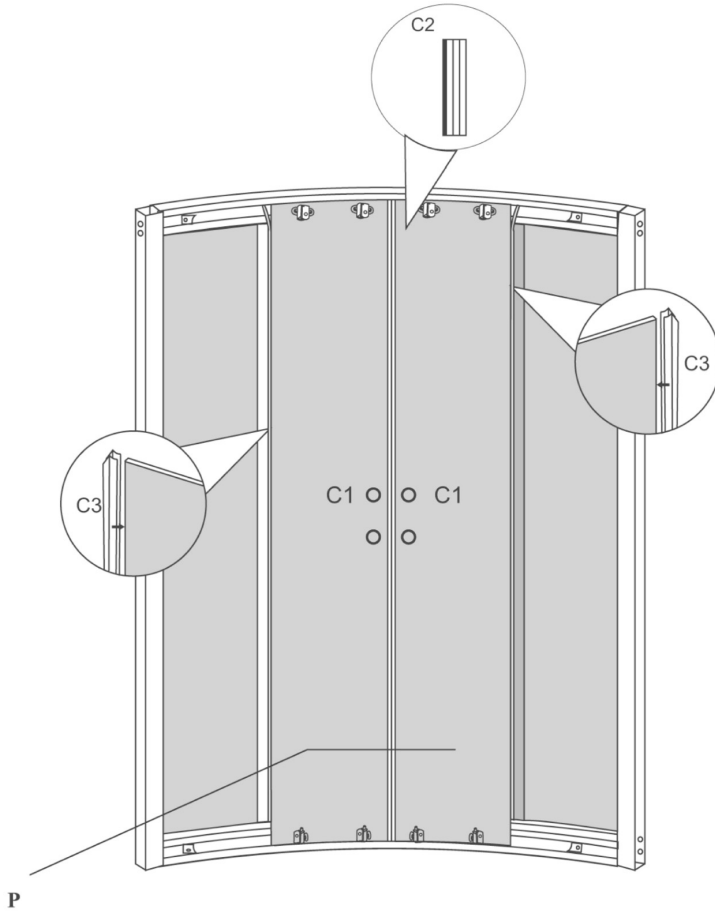
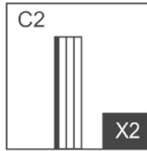
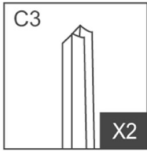
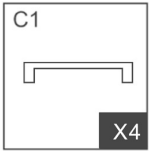

6. ОКОНЧАТЕЛЬНАЯ СБОРКА ВСЕЙ КАБИНЫ

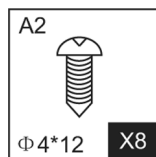

Используемые детали

Для окончательного соединения всех частей кабины используйте саморезы А2.

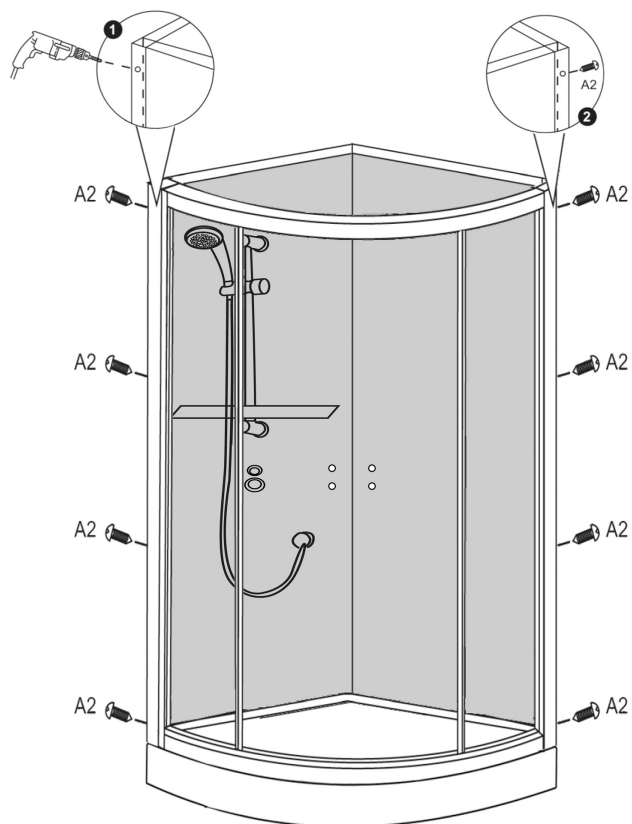

7. УСТАНОВКА КРЫШИ

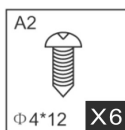

A2

Используемые детали

Установите крышу на кабину, используя сверло 3 мм просверлите отверстия, и закрепите крышу саморезами A2.

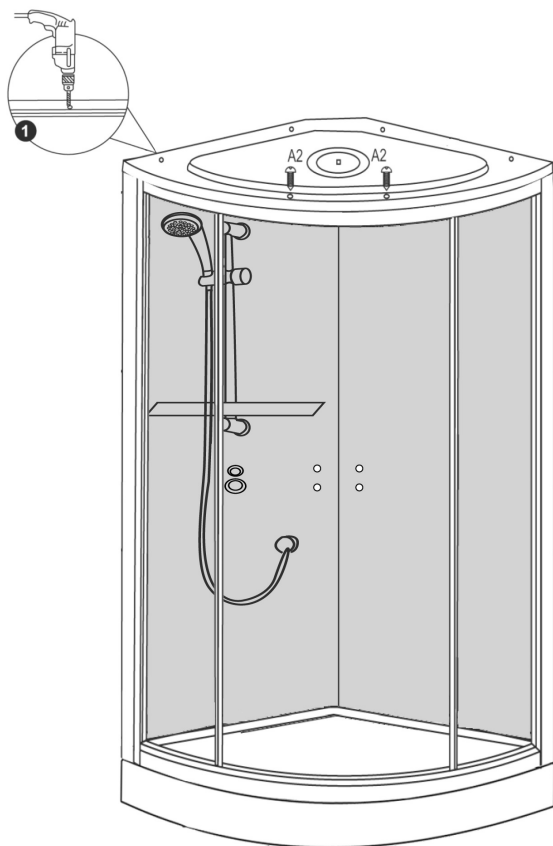

8. УСТАНОВКА ВЕРХНЕГО ДУША

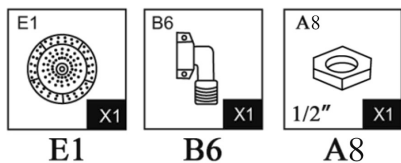

Используемые детали

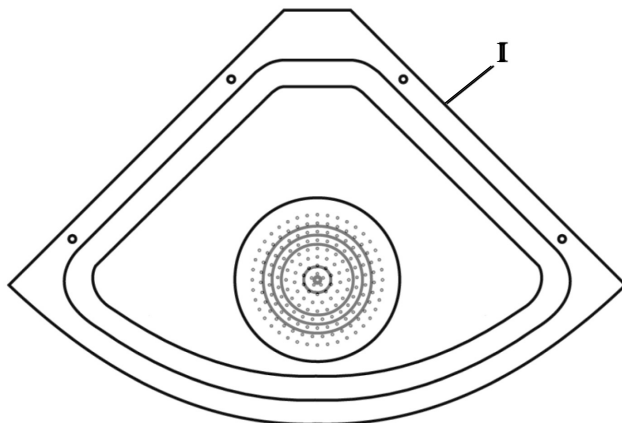
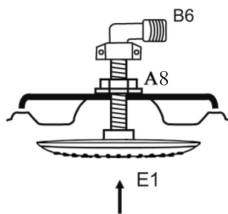

9. НАНЕСИТЕ ГЕРМЕТИК НА ВСЕ СОЕДИНЕНИЯ

